

7925886COM Storage Cabinet

systembuild™ EVOLUTION

Date of Purchase ___ / ___ / ___
Lot Number:

B347925886COM01GO

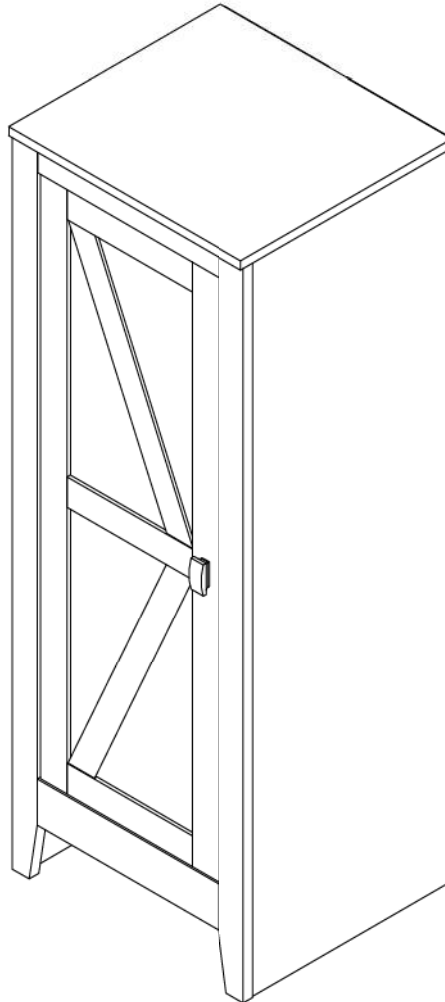

THIS INSTRUCTION BOOKLET CONTAINS **IMPORTANT** SAFETY INFORMATION. PLEASE READ AND KEEP FOR FUTURE REFERENCE.

Do Not Return This Product!

Contact our customer service team for help first.

Call: 1-866-452-4081 (toll free)

Monday-Friday 9am - 5pm CST

Visit: www.systembuild.com



WARNING

- Unit can tip over causing severe injury or death.
- Anchor unit to stud in wall (if instructed to).
- Do Not allow children to climb on unit.
- Put heavy items on lower shelves or drawers.

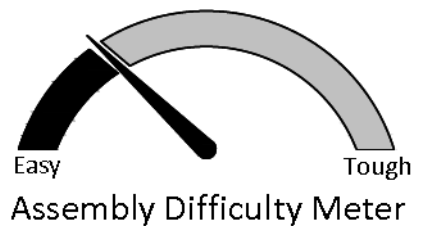

For the latest information on SystemBuild products
follow us at Ameriwood Home



Contact Us!

Do NOT return this product!

Contact our friendly customer service team first for help.

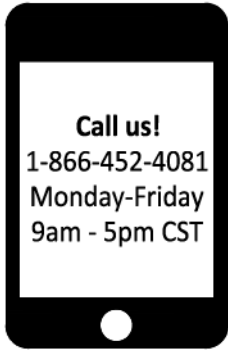

Visit systembuild.com

Assembly Tips



Helpful Hints

PEOPLE NEEDED FOR ASSEMBLY: 2

ESTIMATED ASSEMBLY TIME: 1 HOUR

- Open your item in the area you plan to keep it to avoid excessive heavy lifting.
- Identify, sort and count the parts before attempting assembly.
- Compression dowels are lightly tapped in with a hammer.
- Slides are labeled with a **R** (right) and **L** (left) for proper placement.
- Make sure to always face the point on the top of the Cam Lock towards the outer edge.
- Use all the nails provided for the back panel and spread them out equally.
- Back panel must be used to make sure your unit is sturdy.
- Do NOT use harsh chemicals or abrasive cleaners on this item.
- Never push, pull, or drag your furniture.



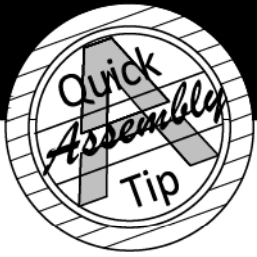

Before You Start

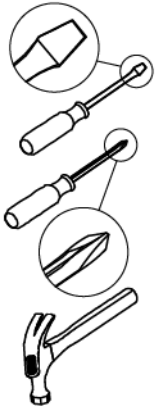

- ✓ Read through each step carefully and follow the proper order
- ✓ Separate and count all your parts and hardware
- ✓ Give yourself enough room for the assembly process
- ✓ Have the following tools: Flat Head Screwdriver, #2 Phillips Head Screwdriver and Hammer
- ✓ Caution: If using a power drill or power screwdriver for screwing, please be aware to slow down and stop when screw is tight. Failure to do so may result in stripping the screw.

Cam Lock Fastening System

This Cam Lock Fastening System will be used throughout the assembly process.

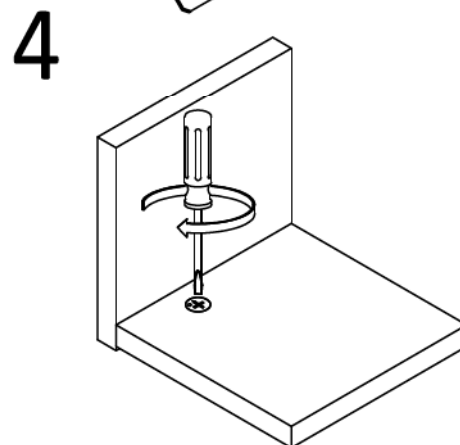
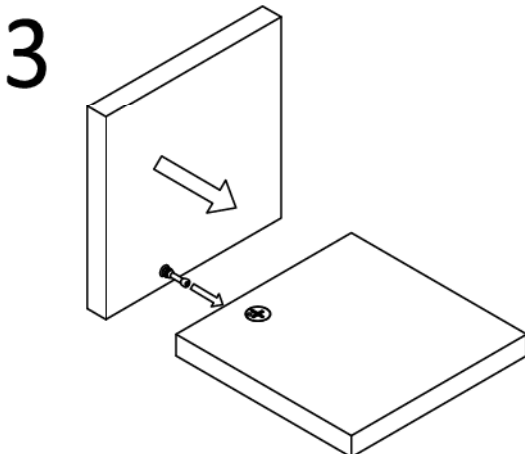
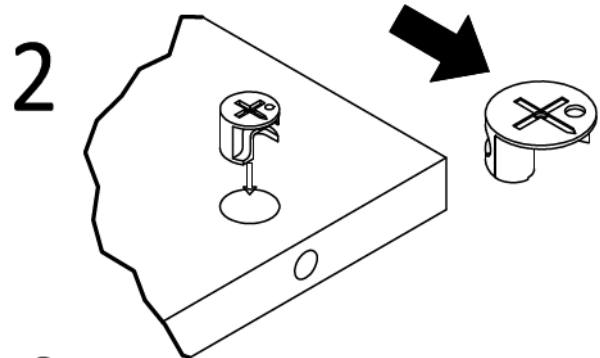
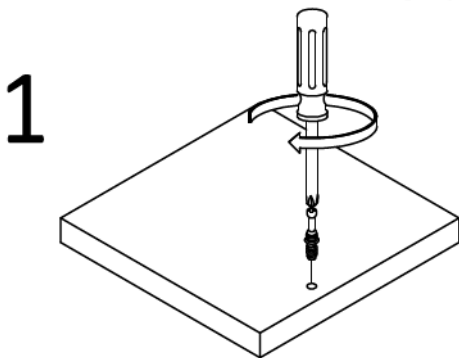

Board Identification

Not actual size

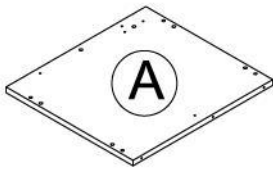

TOP PANEL
T7925886010GO
QTY: 1 PC

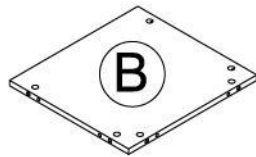

BOTTOM
T7925886020GO
QTY: 1 PC

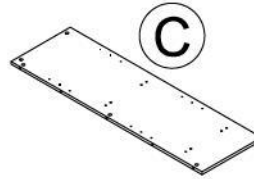

LEFT SIDE PANEL
T7925886030GO
QTY: 1 PC

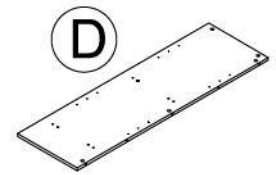

RIGHT SIDE PANEL
T7925886040GO
QTY: 1 PC

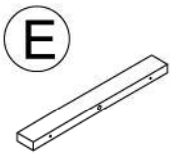

TOP APRON
T7925886050GO
QTY: 1 PC

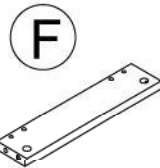

LOWER APRON
T7925886060GO
QTY: 1 PC

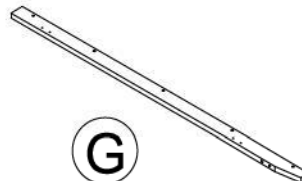

LEFT APRON
T7925886070GO
QTY: 1 PC

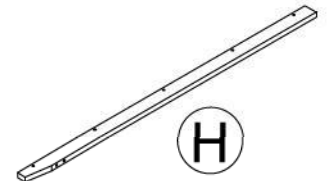

RIGHT APRON
T7925886080GO
QTY: 1 PC

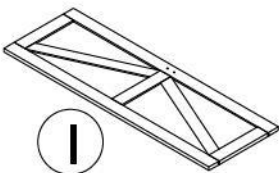

DOOR
T7925886090GO
QTY: 1 PC

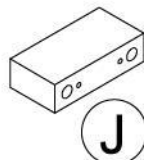

WOOD BLOCK
T7925886100GO
QTY: 1 PC

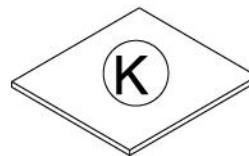

ADJUSTABLE SHELF
T7925886110GO
QTY: 2 PC



FIXED SHELF
T7925886120GO
QTY: 1 PC

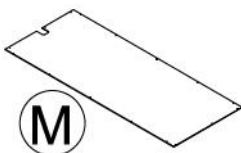

BACK PANEL
T7925886130GO
QTY: 1 PC

Board Identification

Not actual size

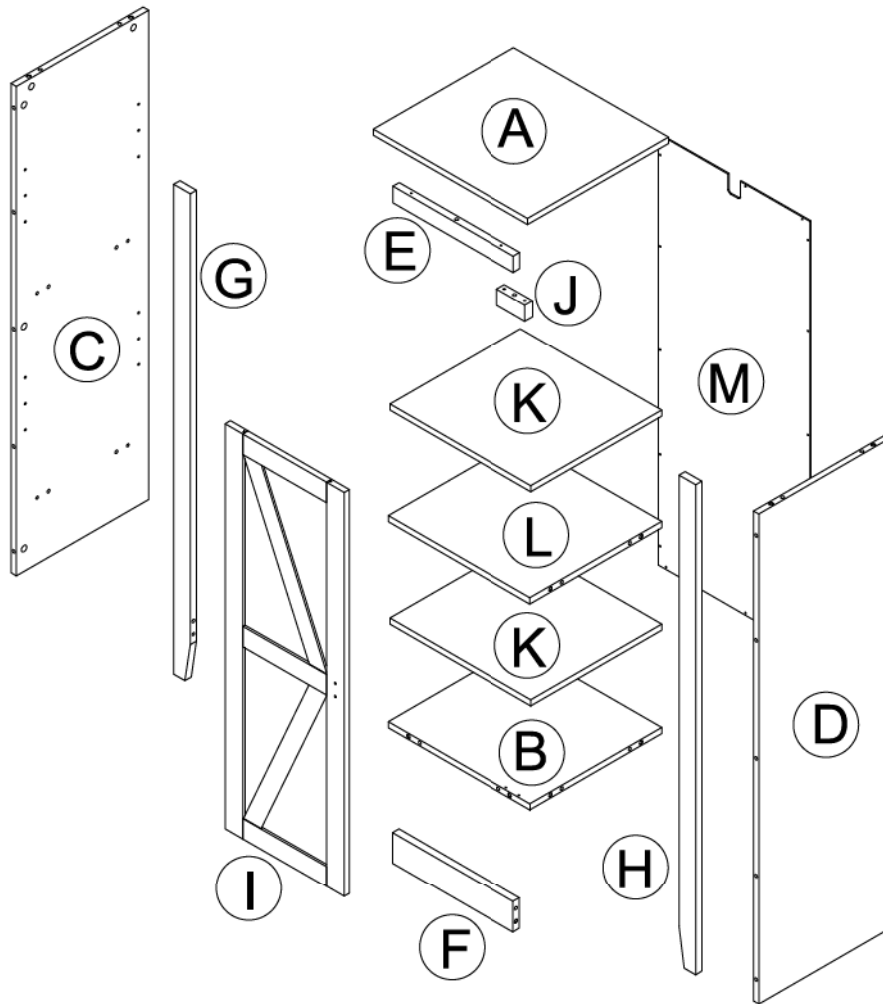

PartList

ActualSize

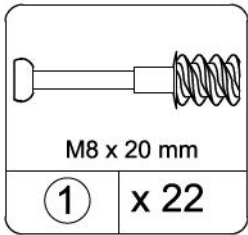

CAM BOLT
 TGO2000

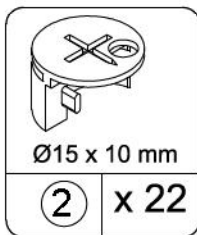

CAM LOCK
 TGO2100

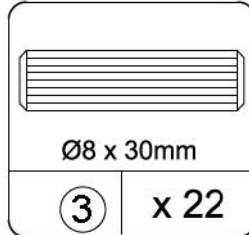

WOOD DOWEL
 TGO2900

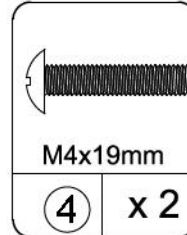

BOLT
 TGO1608

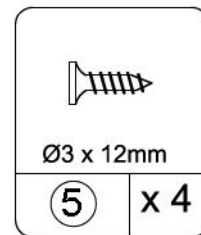

SCREW
 TGO1012

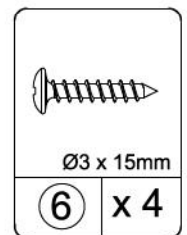

SCREW
 TGO1315

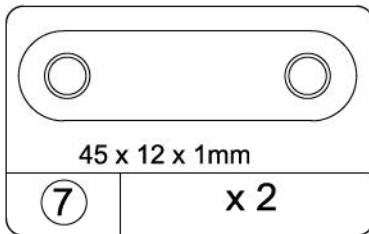

STRIKE PLATE
 TGO3525

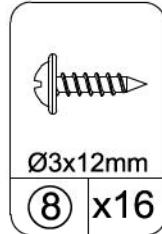

SCREW
 TGO1301

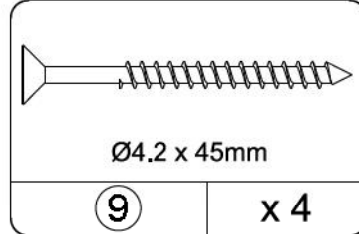

SCREW
 TGO1008

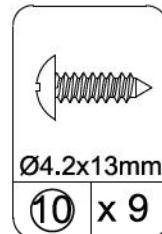

SCREW
 TGO1304

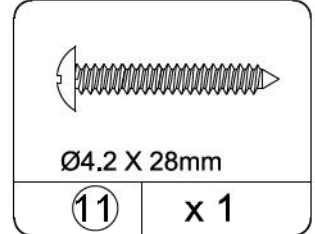

SCREW
 TGO1314

NotActualSize

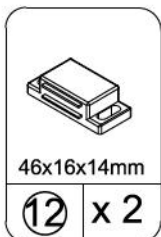

MAGNETIC CATCH
 TGO6512



WALL ANCHOR
 TGO6501

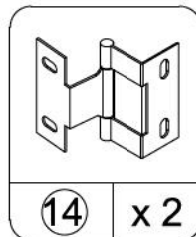

HINGE
 TGO4306

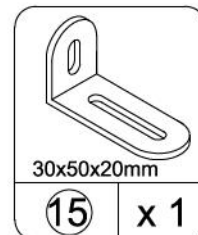

WALL BRACKET
 TGO3502

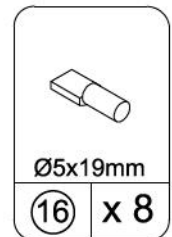

SHELF SUPPORT
 TGO2800



HANDLE
 TGO5510

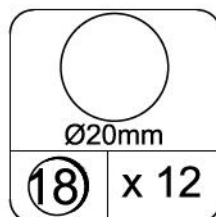

COVER
 TGO2232

STEP 1

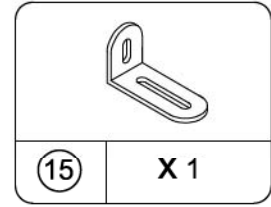
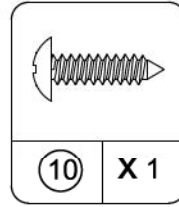
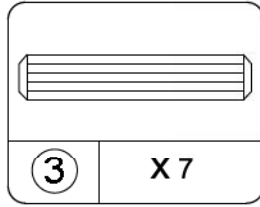
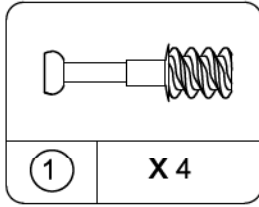
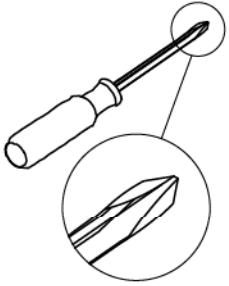

- 1.1 Screw (1) into (A) as illustrated.
- 1.2 Insert (3) into (B) & (E) as illustrated.
- 1.3 Attach (15) to (A) with (10) as illustrated.

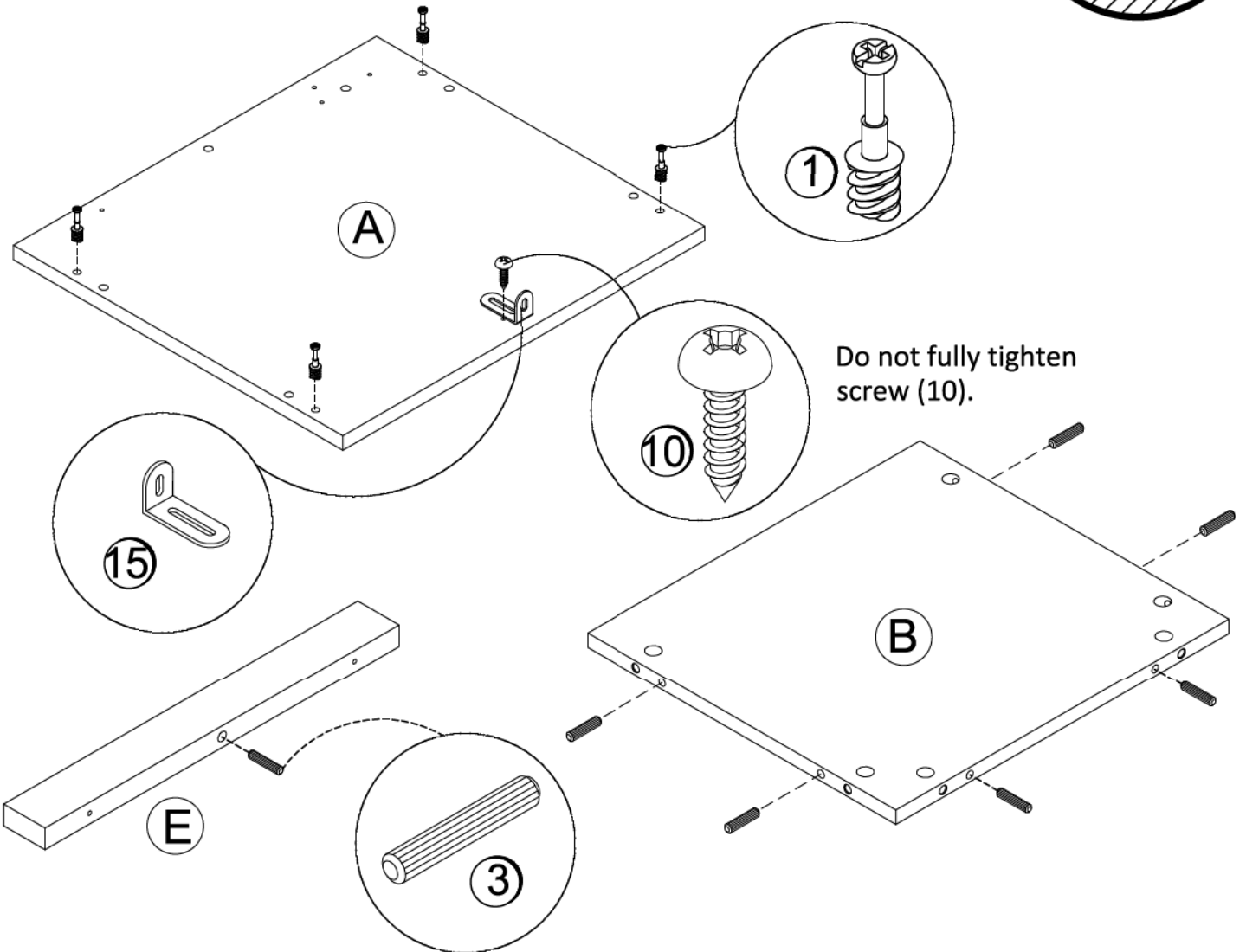
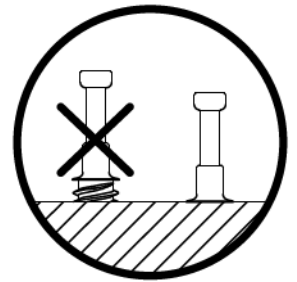

STEP 2

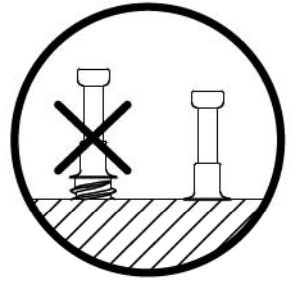
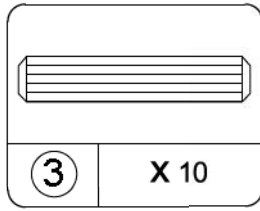
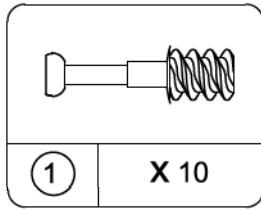
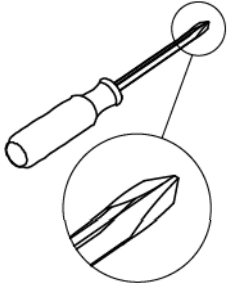

- 2.1 Screw (1) into (C), (D) & (F) as illustrated.
- 2.2 Insert (3) into (C), (D) & (F) as illustrated.

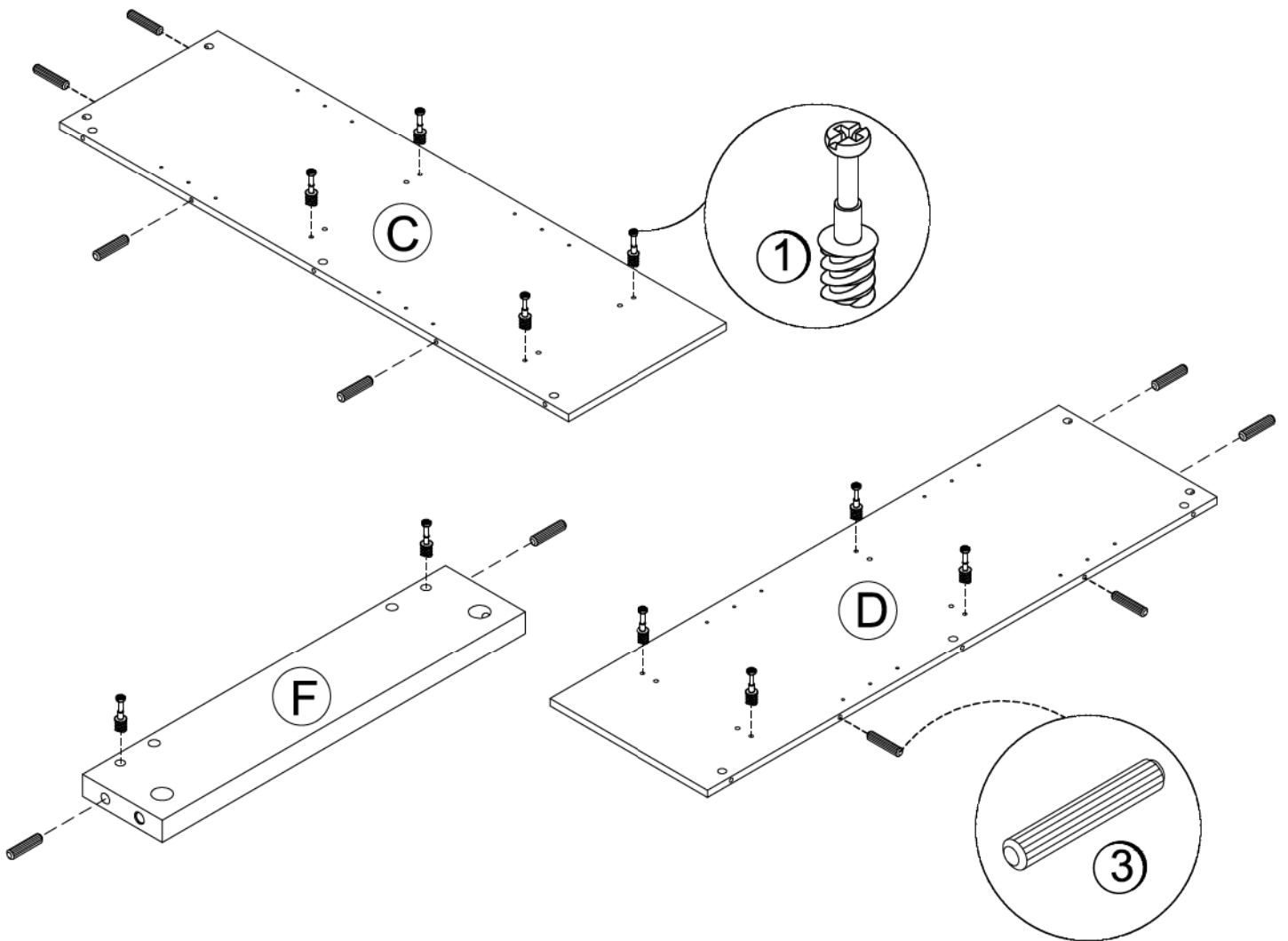

STEP 3

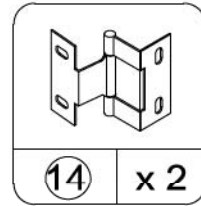
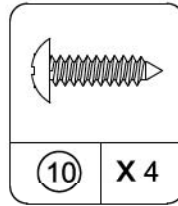
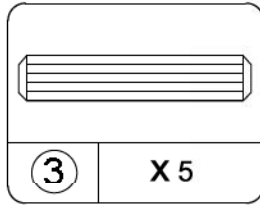
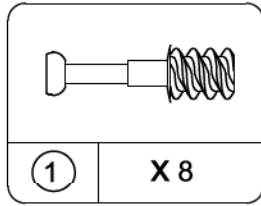
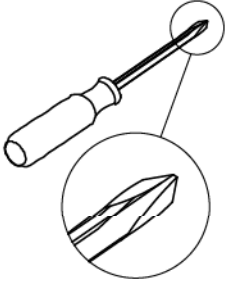

- 3.1 Screw (1) into (G) & (H) as illustrated.
- 3.2 Insert (3) into (L) & (J) as illustrated.
- 3.3 Attach (14) to (G) with (10) as illustrated.

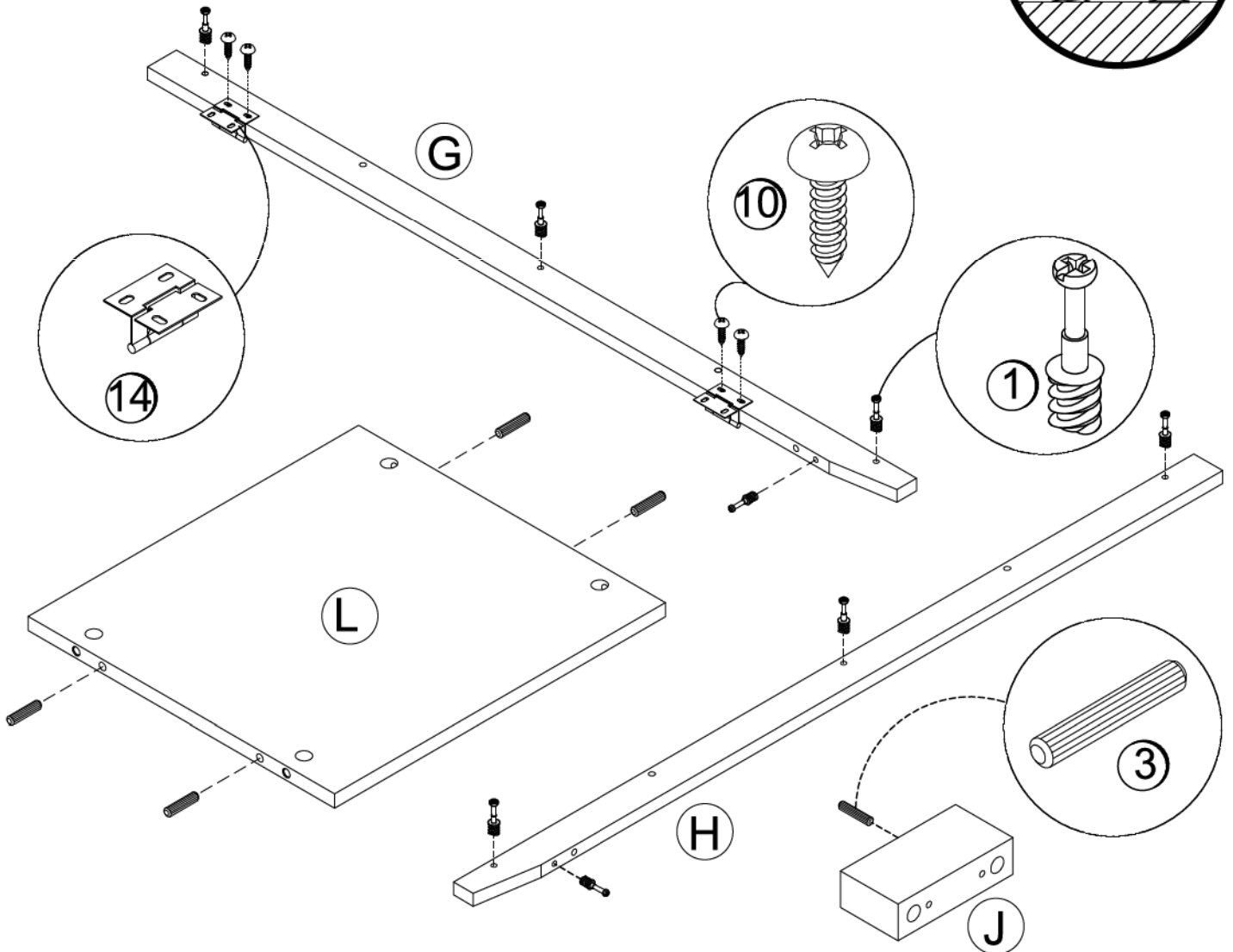
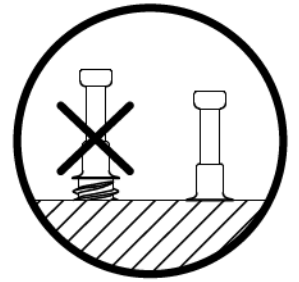

STEP 4

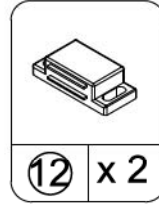
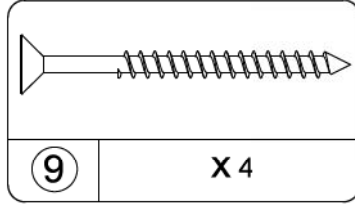
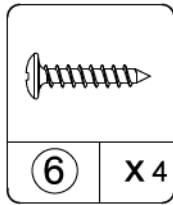
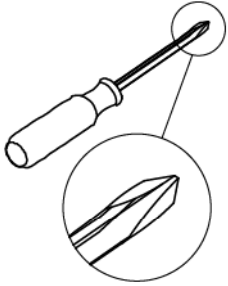

- 4.1 Attach (E) & (J) to (A) with (9) as illustrated.
- 4.2 Attach (12) to (B) & (J) with (6) as illustrated.

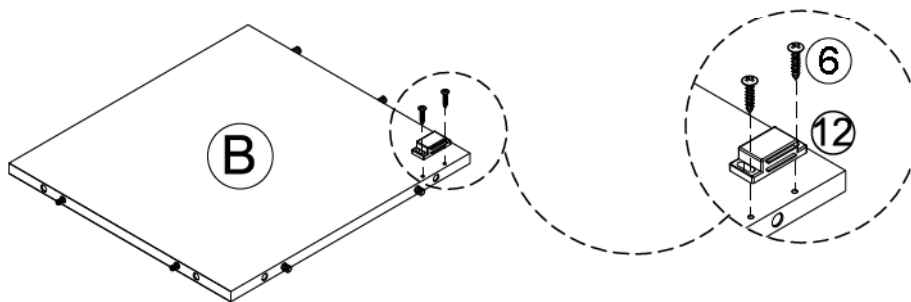
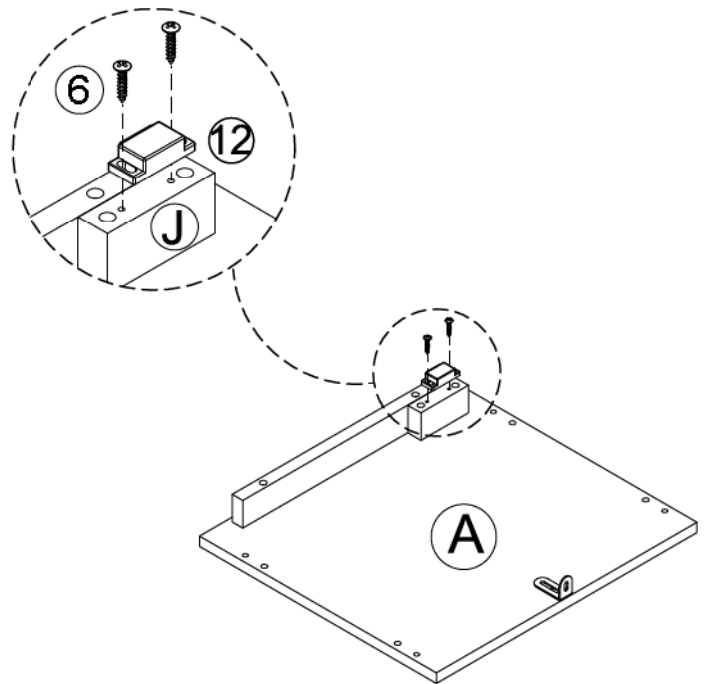
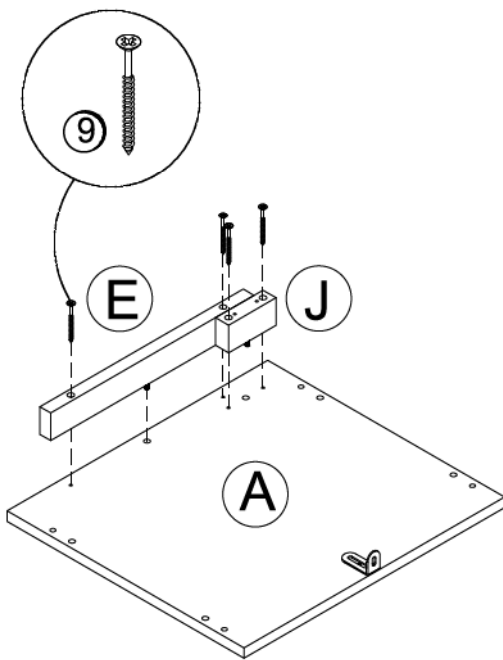

STEP 5

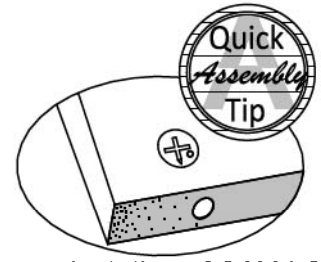
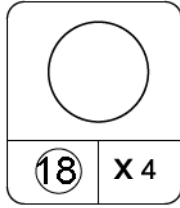
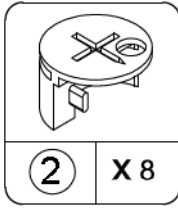
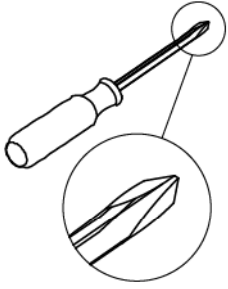

Proper orientation of CAM LOCK

- 5.1 Attach (G) to (C) with (2) as illustrated.
- 5.2 Attach (H) to (D) with (2) as illustrated.
- 5.3 Attach (F) to (B) with (2) as illustrated.

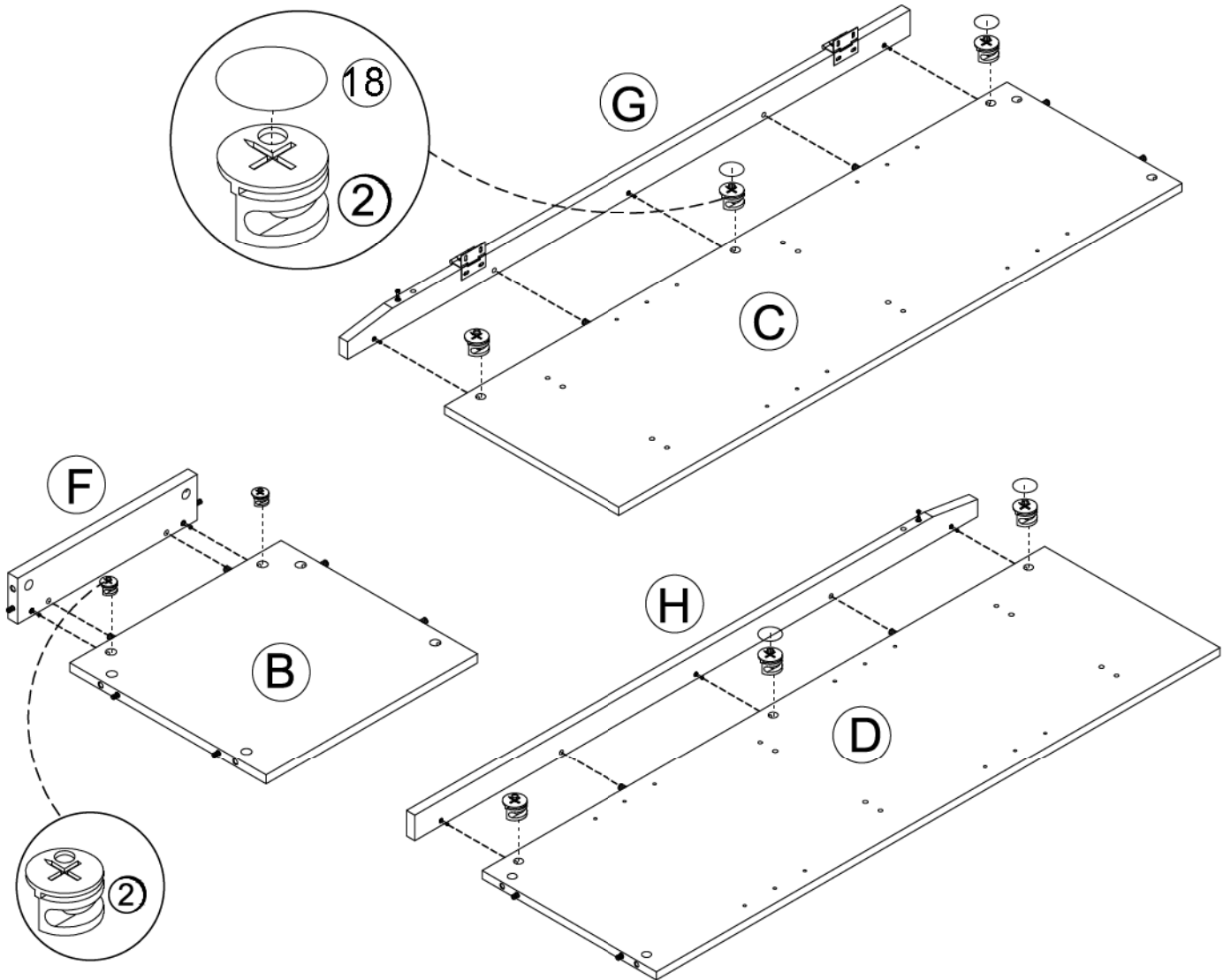

STEP 6

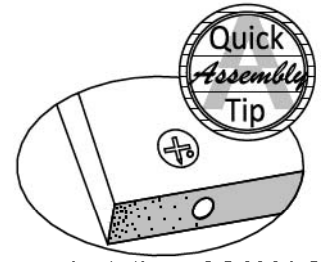
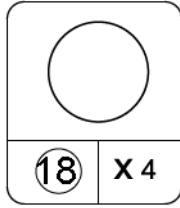
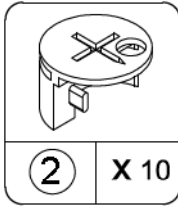
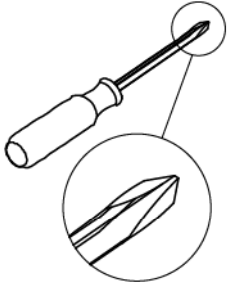

Proper orientation of CAM LOCK

- 6.1 Attach (C) to (L), (B) & (F) with (2) as illustrated.
- 6.2 Attach (D) to (L), (B) & (F) with (2) as illustrated.

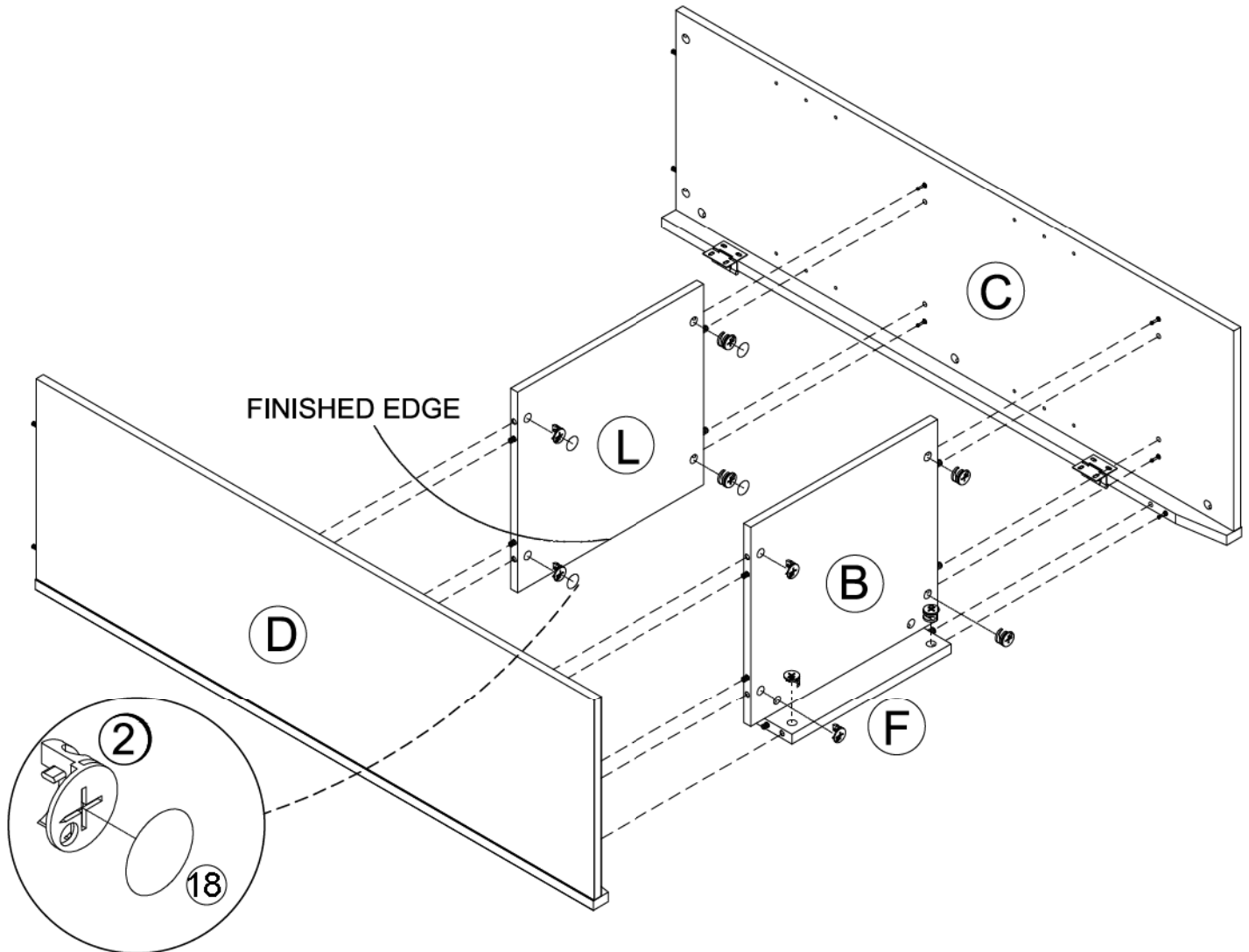

STEP 7

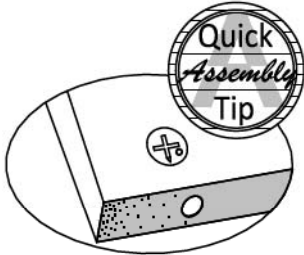
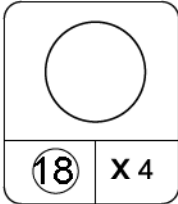
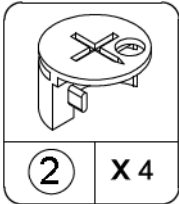
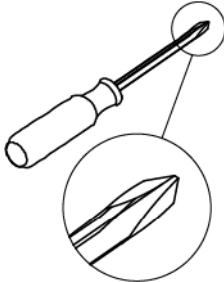

Proper orientation of CAM LOCK

Attach (A) to (C) & (D) with (2) as illustrated.

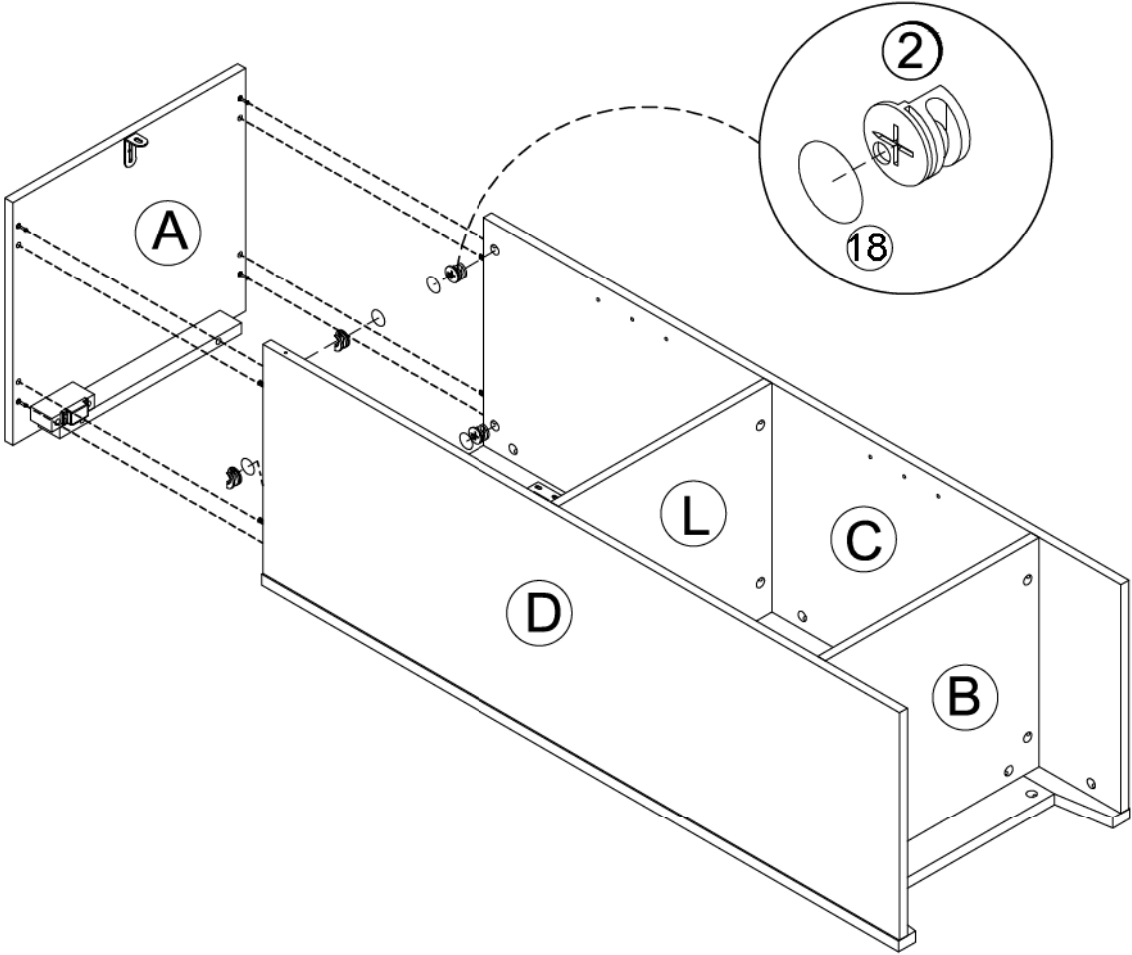

STEP 8

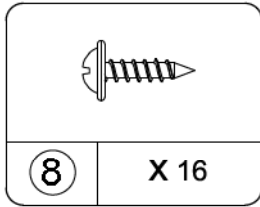
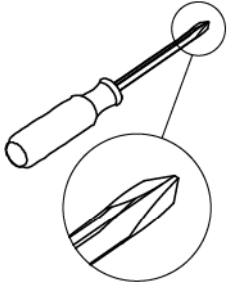

IMPORTANT! THE BACK PANEL IS A STRUCTURAL PART OF THIS UNIT AND MUST BE INSTALLED PROPERLY.

Attach (M) to sub-assembly A/B/C/D from previous step with (8) as illustrated. Assure that the unit is square. Distance from corner to corner must be equal as shown.

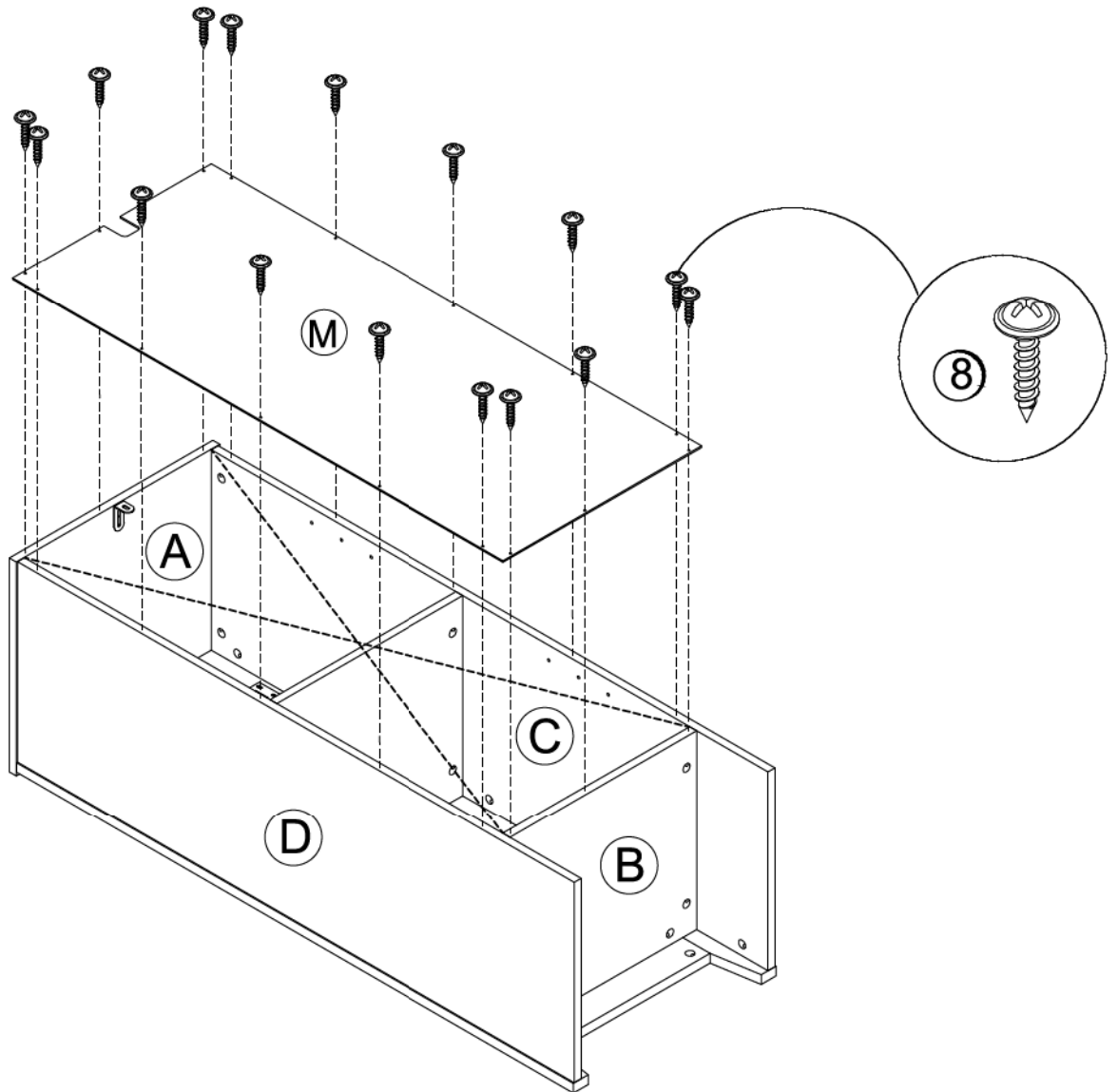

STEP 9

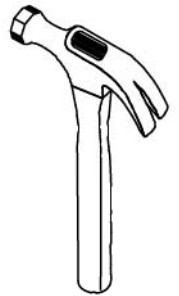
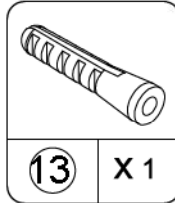
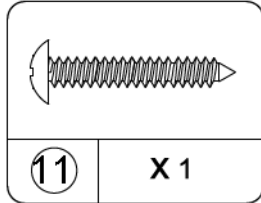
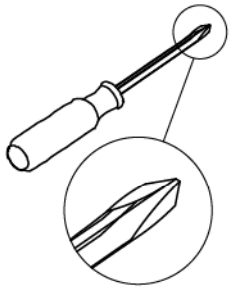

IMPORTANT: THIS UNIT MUST BE SECURE TO THE WALL TO HELP PREVENT TIPOVER. FOLLOW THESE INSTRUCTIONS TO INSTALL THE ANTI-TIPPING SAFETY BRACKET PROVIDED WITH THIS PRODUCT.

WARNING

Serious or fatal crushing injuries can occur from furniture tipover.

To prevent tipover:

- * Install tipover restraint provided
- * place heaviest items in the lowest drawers
- * Unless specifically designed to accommodate, do not set TVs or other heavy objects on the top of this product
- * Never allow children to climb or hang on drawers, door, or shelves
- * Never open more than one drawer at a time

Use of tipover restraints may only reduce, but not eliminate the risk of tipover

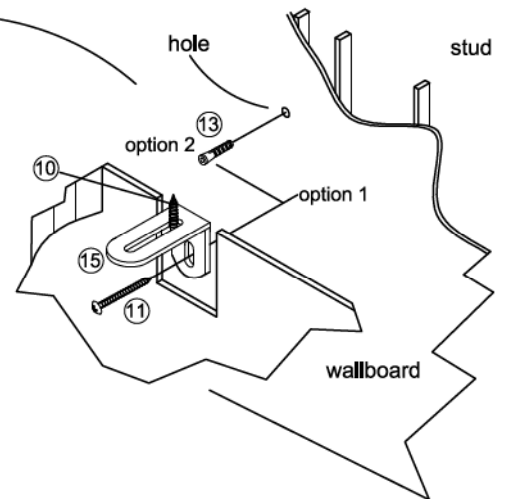
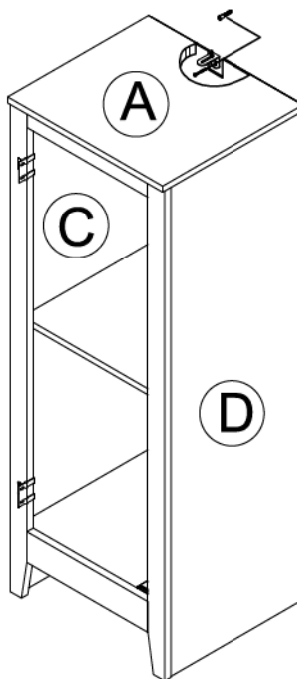

For Masonry, Concrete, or other wall materials: Consult your local hardware store for appropriate anchors to securely attach the safety bracket.

OPTION 1: Attachment into a wall stud (preferred method)

Using a stud finder, locate a stud in the wall. Place your unit against the wall, with the safety bracket (15) aligned in this location. To make driving the screw easier, you can drill a 1/8" diameter pilot hole (3mm) through the safety bracket (15) into the stud. Drive the screw (11) through the safety bracket (15) into the wall stud. Tighten the screw (10) that was not fully tightened in step 1.

OPTION 2: Attachment into drywall

Locate your unit where desired against a wall and mark the wall through the safety bracket (15), then move your unit aside. Drill a 3/16" diameter hole (5mm) into the wallboard. Tap the wall anchor (13) into the hole until it is flush. Move your unit into location and fasten the wall bracket (15) to the wall anchor (13) with the screw (11). Tighten the screw (10) that was not fully tightened in step 1.

STEP 10

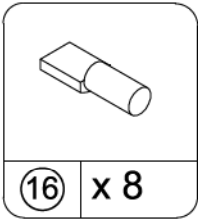

Insert the shelf supports (16) at the desired level and place the adjustable shelves (K) onto the shelf supports.

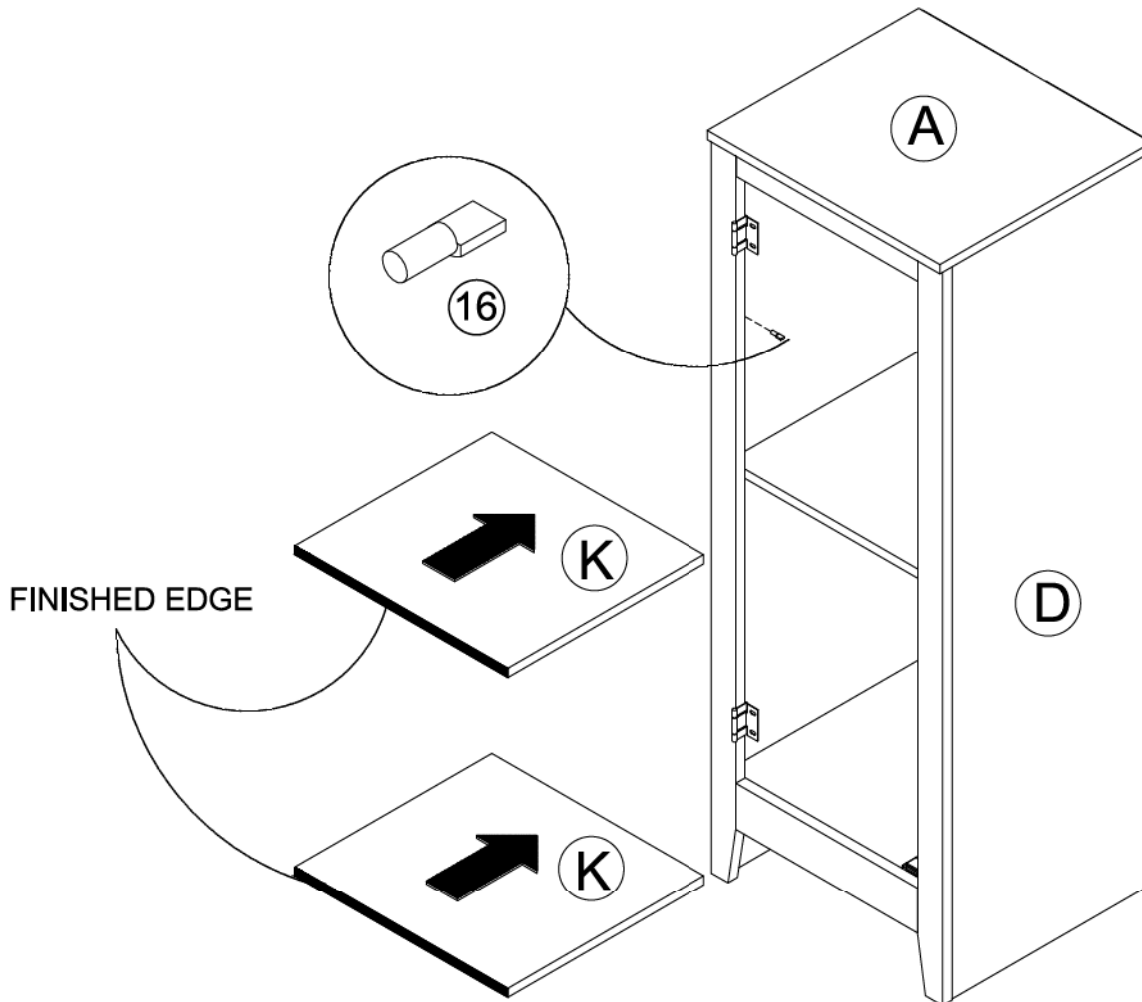

STEP 11

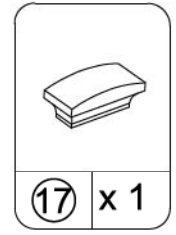
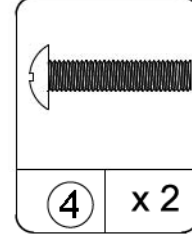
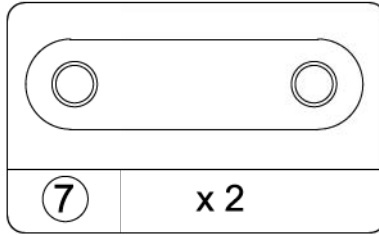
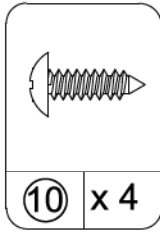
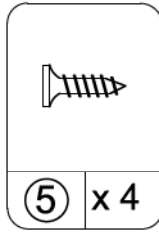
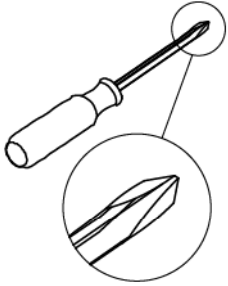

- 11.1 Attach (I) to (C) with (10) as illustrated.
- 11.2 Attach (7) to (I) with (5) as illustrated.
- 11.3 Attach (17) to (I) with (4) as illustrated.

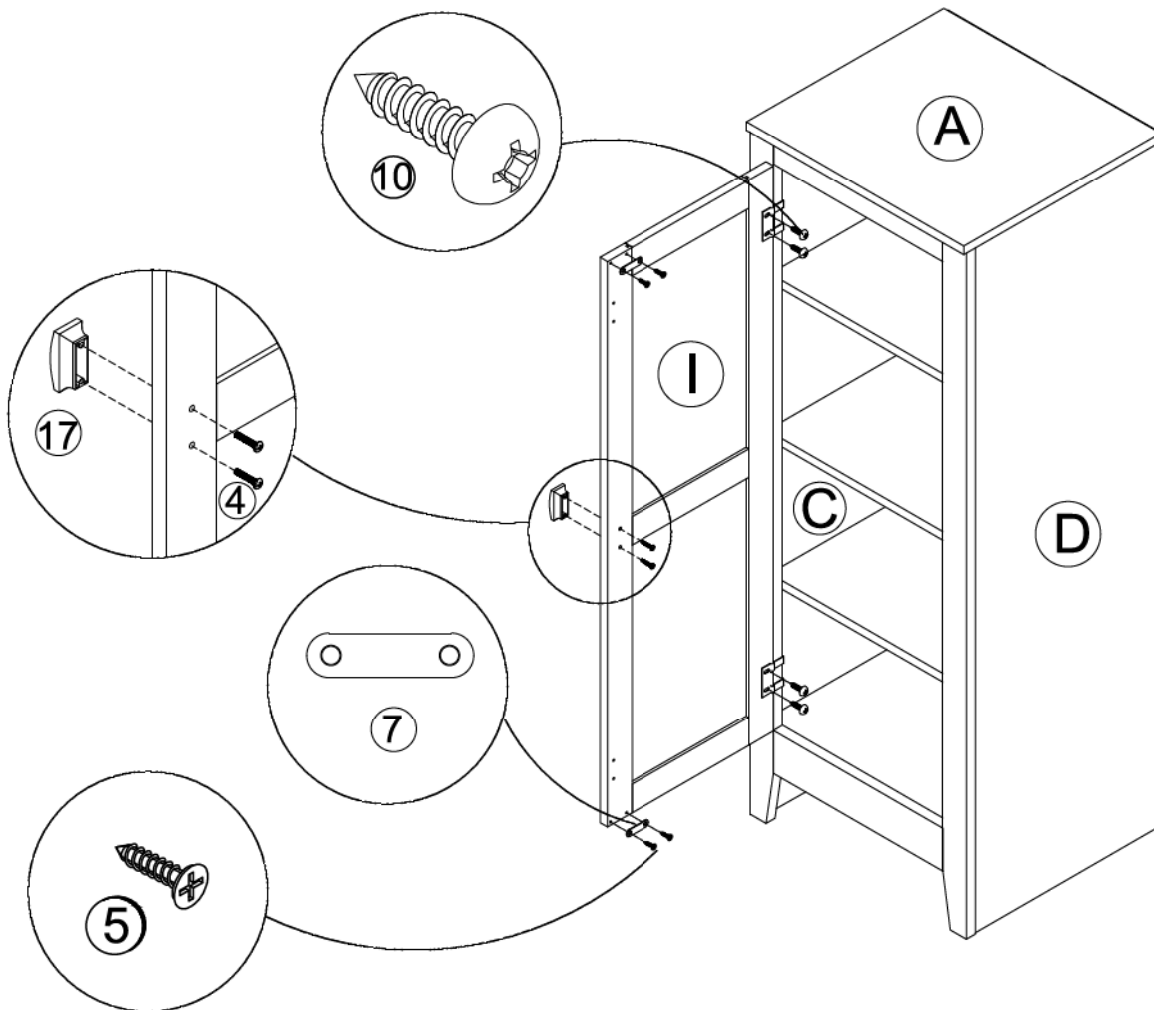

STEP 12

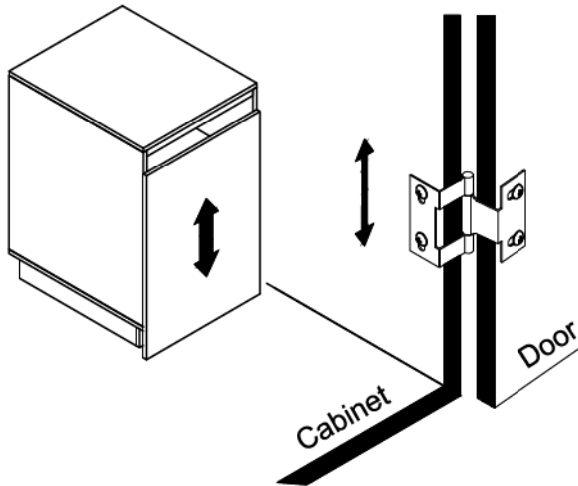
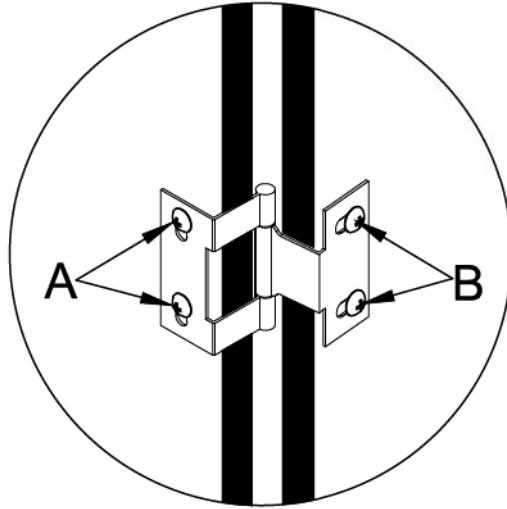

To adjust the vertical height.
Loosen screw "A" and adjust door.
Tighten screw "A".

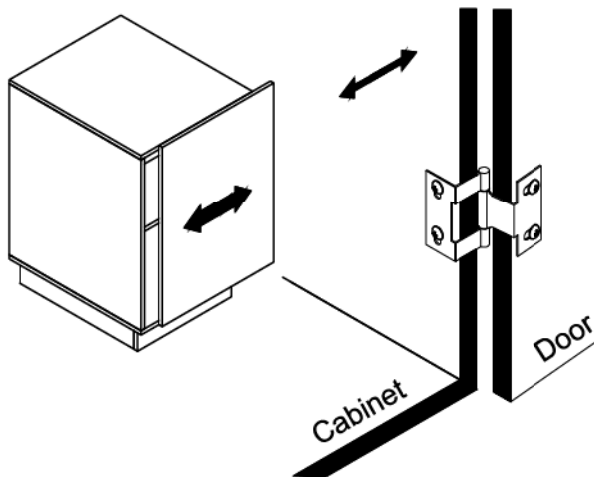

To adjust side ways.
Loosen screw "B" and adjust door.
Tighten screw "B".

STEP 13

This unit has been designed to support the maximum loads shown. Exceeding these load limits could cause sagging, instability, product collapse, and/or serious injury.

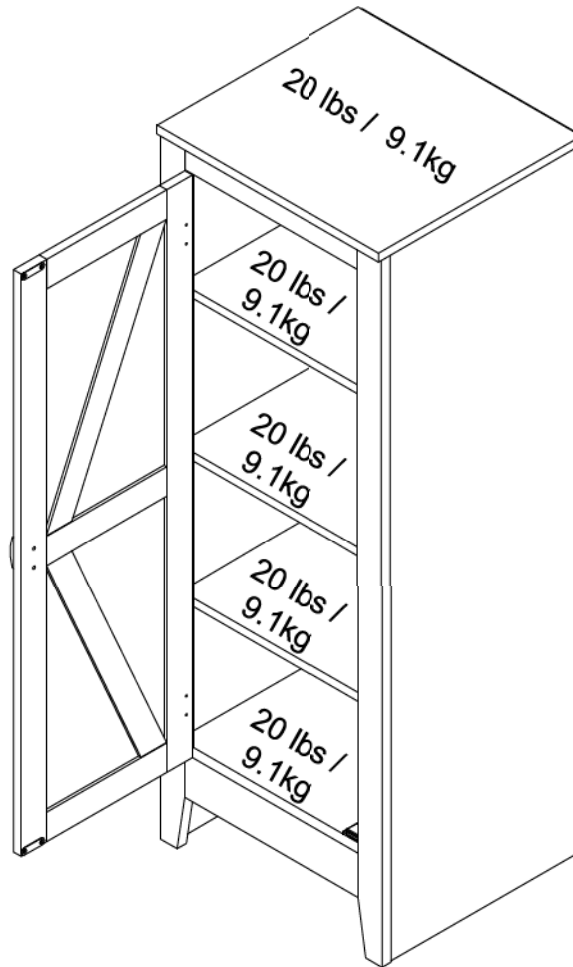

Warning: Risk of injury to persons - do not place a television on this furniture. This furniture is not approved for use with a television.

Certificate of Conformity

1. This certificate applies to the Dorel Home Furnishings, Inc. product identified by this instruction manual.
2. This certificate applies to compliance of this product with the CPSC Ban on Lead-Containing Paint (16 CFR 1303).
3. This product is distributed by: Dorel Home Furnishings, Inc.
410 East First Street South
Wright City, MO 63390
636-745-3351
4. Site of Manufacture: Binh Duong, Viet Nam.
5. See front page of instruction manual for date of manufacture.

Register your product to receive the following:



- * New trend details - sneak peek on what's new
- * Surveys - have a voice within our community
- * Exclusive deals and discount codes
- * Quick and easy replacement part service

To register your product, visit systembuild.com

5 Star Rating



Visit your local retailer's website, rate your purchased product and leave us some feedback!

We would like to extend a big "Thank You" to all of our customers for taking the time to assemble this Systembuild product, and to give us your valuable feedback.

Thank You!

Cubierta Delantera

Este libro de instrucciones contiene información **IMPORTANTE** de seguridad. Por favor lea y manténgalo para referencia en el futuro.

No Regrese este producto! Comuníquese con nuestro amistoso equipo de servicio al cliente para obtener ayuda.

Llámenos al: 1-866-452-4081 (Gratis) Lunes - Viernes 9am - 5pm CST

Visitar: www.systembuild.com

PRECAUCION

Este mueble puede volcarse y causar graves heridas y/o muerte.

Anclar el mueble a un poste de madera en la pared (si esto se requiere).

No Permita que los niños monten el mueble.

Mantenga los artículos más pesados en los cajones de abajo.

Consejos Útiles (página 2)

- Abra su artículo en el área donde usted planea utilizarlo para evitar levantar y moverlo menos
- Identificar, ordenar y contar las piezas antes de intentar ensamblar
- Las clavijas de compresión se golpean con un martillo
- Las diapositivas están marcadas con una R (derecha) y L (izquierda) para la colocación correcta
- Asegúrese de que siempre este el punto localizado en la parte superior de bloqueador de leva este volteado hacia borde exterior
- Utilizar todos los clavos para el panel de atrás y distribuirlos por igual
- El panel de atrás debe utilizarse para asegurarse de que la unidad quede fija y firme
- No use químicas fuertes ni limpiadores abrasivos en este artículo
- Nunca empuje, tire ni arrastre los muebles

Antes de Que Empieces (página 3)

- Lea cuidadosamente cada paso y siga el orden correcto

- Separar y contar todas sus piezas y hardware

- Dése suficiente espacio para el proceso de ensamble

- Tenga las siguientes herramientas: destornillador de cabeza plana, #2 cabeza Phillips

Destornillador y martillo

- Precaución: Si usa un taladro electrónico o un destornillador eléctrico para atornillar, por favor asegúrese que deje de atornillar cuando el tornillo este apretado. Fallar hacer esto puede causar barrer el tornillo.

Sistema de fijar el bloqueo de leva (página 3)

Esta sistema de fijar el bloqueo de leva sera usado en todo el proceso ensamble.

Página 7

- 1.1 Atornille (1) dentro de (A) como se ilustra.
 - 1.2 Insertar (3) dentro de (B) & (E) como se ilustra.
 - 1.3 Una la parte (15) con (A) con (10) como se ilustra.
- No apretar el tornillo (10).

Página 8

- 2.1 Atornille (1) dentro de (C), (D) & (F) como se ilustra.
- 2.2 Insertar (3) dentro de (C), (D) & (F) como se ilustra.

Página 9

- 3.1 Atornille (1) dentro de (G) & (H) como se ilustra.
- 3.2 Insertar (3) dentro de (L) & (J) como se ilustra.
- 3.3 Una la parte (14) con (G) con (10) como se ilustra.

Página 10

- 4.1 Una la parte (E) & (J) con (A) con (9) como se ilustra.
- 4.2 Una la parte (12) con (B) & (J) con (6) como se ilustra.

Página 11

- 5.1 Una la parte (G) con (C) con (2) como se ilustra.
- 5.2 Una la parte (H) con (D) con (2) como se ilustra.
- 5.3 Una la parte (F) con (B) con (2) como se ilustra.

Página 12

- 6.1 Una la parte (C) con (L), (B) & (F) con (2) como se ilustra.
- 6.2 Una la parte (D) con (L), (B) & (F) con (2) como se ilustra.

Página 13

Una la parte (A) con (C) & (D) con (2) como se ilustra.

Página 14

IMPORTANT: El Panel trasero es una parte estructural de la unidad y debe ser instalado correctamente.

Una la parte (M) con subconjunto **A/B/C/D** del paso anterior con (8) como se ilustra.
Asegura que e; inidad es cuadrada.
Distancia de esquina a esquina debe ser igual como se muestra por favor.

IMPORTANTE: ESTA UNIDAD DEBE SER SEGURO A LA PARED PARA PREVENIR VUELCO. SIGA ESTAS INSTRUCCIONES PARA INSTALAR EL SOPORTE DE SEGURIDAD ANTIVUELCO SUMINISTRADO CON ESTE PRODUCTO.

ADVERTENCIA

Graves lesiones por aplastamiento o muerte, pueden ocurrir desde muebles vuelco.

Para evitar un vuelco:

- * Instale el asiento proporcionan un vuelco
- * Coloque los artículos más pesados en los cajones más bajos
- * A menos que específicamente diseñado para acomodar, no establezca televisores u otros objetos pesados en la parte superior de este producto
- * No permita que los niños se suban o se cuelguen de cajones, puertas o estantes
- * No abra más de un cajón a la vez

El uso de restarints vuelco sólo se puede reducir, pero no eliminar el riesgo de vuelco

OPCIÓN 1: Datos adjuntos en un poste de la pared (método preferido)

El uso de un detector de vigas, localice un Studín la pared. Coloque la unidad contra la pared, con el soporte de seguridad (15) alineados en esta ubicación.

Para hacer la conducción más fácil el tornillo, se puede perforar un agujero piloto de 1/8 "de diámetro (3 mm) a través del soporte de seguridad (15) en el pie derecho.

Conducir el tornillo (11) a través del soporte de seguridad (15) en el poste de la pared. Apretar el tornillo (10) que no fue totalmente ce ñido a en el paso 1.

OPCIÓN 2: Datos adjuntos en paneles de yeso

Localizar su unidad en la posición deseada contra una pared y marque la pared a través del soporte de seguridad (15), a continuación, pasar a un lado de la unidad.

Perforar un agujero de 3/16 "de diámetro (5 mm) en el panel de yeso. Toque en el anclaje de pared (13) en el agujero hasta que quede al ras.

Moverle unidad en lugar y fije el soporte de pared (15) para el anclaje de pared (13) con el tornillo (11). Apretar el tornillo (10) que no estaba bien apretada en el paso 1.

Para mampostería, hormigón u otros materiales de la pared:

Consulte a su ferretería local para los anclajes apropiados para fijar firmemente el soporte de seguridad.

Página 16

Inserte los soportes de la estantería (16) al nivel deseado y coloque los estantes ajustables (K) sobre los soportes de la estantería.

Página 17

11.1 Una la parte (I) con (C) con (10) como se ilustra.

11.2 Una la parte (7) con (I) con (5) como se ilustra.

11.3 Una la parte (17) con (I) con (4) como se ilustra.

Página 18

Para ajustar la altura vertical. Afloje los tornillos "A" y ajuste la puerta. Apriete los tornillos "A".

Para ajustar los lados marcados. Afloje los tornillos "B" y ajuste la puerta. Apriete los tornillos "B".

Página 19

CARGA MAXIMA

Esta unidad ha sido diseñada para soportar la carga máxima anotada. El exceder estos límites puede causar inestabilidad, colapsarse y/o causar serias lesiones.

ADVERTENCIA: Riesgo de lesiones a las personas - no coloque un televisor sobre muebles. Este mueble no está aprobado para su uso con un televisor.

Página 20

Registre su producto para recibir lo siguiente:

- * Detalles de nuevas tendencias - Vistazo a lo nuevo
- * Encuestas - alec su voz entre su comunidad
- * Códigos de ofertas y descuentos exclusivos
- * Fácil y rápido servicio de partes de remplace

Para registrar su producto, visite systembuild.com

Clasificación de 5 estrellas

Visite el sitio web de su tienda local, califique su comprado y denos sus comentarios!

Nos gustaría enviar un gran "Agradecimiento" a todos nuestros clientes por tomarse el tiempo de ensamblar este producto de Systembuild, y por darnos sus valiosos comentarios.

Gracias

Couverture Avant

CE LIVRET D'INSTRUCTION CONTIENT DES INFORMATIONS **IMPORTANTES** SUR LA SÉCURITÉ. VEUILLEZ LIRE ET GARDER POUR UNE RÉFÉRENCE FUTURE

Ne retournez pas ce produit! Contactez notre équipe de service à la clientèle amicale d'abord pour obtenir de l'aide.

Appelez-nous: 1-866-452-4081 (sans frais) du Lundi au Vendredi de 9h à 17h Heure Centrale

Visitez: www.systembuild.com

ATTENTION

Le meuble peut basculer et causer des blessures graves ou la mort.

Ancrer le meuble à une planche murale dans le mur (si indiqué).

Ne laissez pas les enfants grimper sur le meuble.

Placez les articles lourds sur les étagères ou dans les tiroirs inférieurs.

Astuces Utiles (page 2)

-Ouvrez votre article dans la zone que vous prévoyez de le garder pour moins de levage lourd

-Identifier, trier et compter les pièces avant d'essayer d'assembler

-Les goujons de compression sont taraudés avec un Marteau

-Les glissières sont marquées d'un R (droit) et d'un L (gauche) pour un bon placement

-Assurez-vous toujours de faire face la pointe situé sur le haut de la Serrure de Came vers le bord extérieur

-Utiliser tous les clous fournis pour le panneau arrière et les répartir également

-Le panneau arrière doit être utilisé pour vous assurer que votre appareil est robuste

-N'utilisez pas de produits chimiques agressifs ou de nettoyeurs abrasifs sur cet appareil

-Ne jamais pousser, tirer, ou faire glisser votre meuble

Avant de Commencer (page 3)

-Lisez attentivement chaque étape et suivez le bon ordre

-Séparez et comptez toutes vos pièces et matériaux

-Donnez-vous suffisamment de place pour l'assemblage

-Avoir les outils suivants: tournevis à tête plate, #2 tournevis Phillips, et Marteau

-Attention: Si vous utilisez une perceuse électrique ou un tournevis électrique pour visser, veillez à ralentir et arrêter lorsque la vis est bien serrée. Le non-respect de cette consigne peut endommager la vis.

Système de Fixation de Came (page 3)

Ce Système de Fixation de Came sera utilisé tout au long de l'assemblage

Page 7

- 1.1 Vissez (1) dans (A) omme illustré.
 - 1.2 Insérer (3) dans (B) & (E) omme illustré.
 - 1.3 Attacher (15) à (A) avec (10) omme illustré.
- Ne pas serrer la vis (10).

Page 8

- 2.1 Vissez (1) dans (C), (D) & (F) omme illustré.
- 2.2 Insérer (3) dans (C), (D) & (F) omme illustré.

Page 9

- 3.1 Vissez (1) dans (G) & (H) omme illustré.
- 3.2 Insérer (3) dans (L) & (J) omme illustré.
- 3.3 Attacher (14) à (G) avec (10) omme illustré.

Page 10

- 4.1 Attacher (E) & (J) à (A) avec (9) omme illustré.
- 4.2 Attacher (12) à (B) & (J) avec (6) omme illustré.

Page 11

- 5.1 Attacher (G) à (C) avec (2) omme illustré.
- 5.2 Attacher (H) à (D) avec (2) omme illustré.
- 5.3 Attacher (F) à (B) avec (2) omme illustré.

Page 12

- 6.1 Attacher (C) à (L), (B) & (F) avec (2) omme illustré.
- 6.2 Attacher (D) à (L), (B) & (F) avec (2) omme illustré.

Page 13

Attacher (A) à (C) & (D) avec (2) omme illustré.

Page 14

IMPORTANT: Le panneau arrière est une partie structurale de cet appareil et doit être installé correctement.

Attacher (M) au sous-ensemble **A/B/C/D** de étape précédente avec (8) omme illustré.
Assurez-vous que le meuble est à égalité.
La disancee de coin doit être égale comme montré.

IMPORTANT: CET APPAREIL DOIT ÊTRE SÛR AU MUR POUR AIDER À PRÉVENIR BASCULER. SUIVRE CES INSTRUCTIONS POUR INSTALLER LE SUPPORT DE SÉCURITÉ ANTI-BASCULEMENT FOURNIS AVEC CE PRODUIT.

ATTENTION

Blessures par écrasement graves ou mortelles peuvent se produire des meubles renversement.

Pour éviter tout renversement:

- * Installer la retenue de renversement fourni
- * Place des objets les plus lourds dans les tiroirs les plus bas
- * Sauf spécifiquement conçu pour accueillir, ne réglez pas les téléviseurs ou d'autres objets lourds sur le dessus de ce produit
- * Ne jamais laisser les enfants grimper ou se bloquer sur les tiroirs, portes, ou des étagères
- * Ne jamais ouvrir plus d'un tiroir à la fois

Utilisation de restarints de Tipover ne peut réduire, mais pas éliminer le risque de renversement

OPTION 1: Fixation sur un montant mural (méthode préférée)

L'utilisation d'un détecteur de montants, repérez un Studin le mur. Placez votre appareil contre le mur, avec le support de sécurité (15) aligné à cet endroit.

Pour rendre la conduite plus facile la vis, vous pouvez percer un trou pilote de 1/8 "de diamètre (3 mm) à travers le support de sécurité (15) dans le goujon.

Conduisez la vis (11) à travers le support de sécurité (15) dans le montant du mur. Serrer la vis (10) qui n'a pas été entièrement élément resserrant à l'étape 1.

OPTION 2: Fixation dans une cloison sèche

Localisez votre unité où désiré contre un mur et marquer le mur à travers le support de sécurité (15), puis déplacez votre unité de côté

Percez un trou de 3/16 "de diamètre (5 mm) dans la plaque de plâtre. Appuyez sur l'ancrage mural (13) dans le trou jusqu'à ce qu'elle affleure.

Déplacez-vous l'unité dans l'emplacement et fixez le support mural (15) à l'ancre de mur (13) avec la vis (11).

Serrer la vis (10) qui n'a pas été complètement serré à l'étape 1.

Pour la maçonnerie, béton ou d'autres matériaux de mur:

Consultez votre magasin local de matériel pour les ancrages appropriés pour fixer le support de sécurité en toute sécurité.

Page 16

Insérez les supports d'étagère (16) au niveau désiré et placez les étagères réglables (K) sur les supports de l'étagère.

Page 17

11.1 Attacher (I) à (C) avec (10) comme illustré.

11.2 Attacher (7) à (I) avec (5) comme illustré.

11.3 Attacher (17) à (I) avec (4) comme illustré.

Page 18

Pour régler la hauteur verticale. Desserrez la vis "A" et ajustez la porte. Serrez les vis "A".

Pour régler latéralement. Desserrez la vis "B" et ajustez la porte. Serrez les vis "B".

Page 19

CHARGES MAXIMALES

Ce meuble a été conçu pour supporter les charges maximales indiquées. En excédant ces limites de charge, le meuble pourrait devenir instable, s'effondrer, et/ou causer des blessures graves.

AVERTISSEMENT : Risque de blessure corporelle - ne pas placer une télévision sur ce meuble. Ce meuble n'est pas approuvé pour une utilisation avec une télévision.

Page 20

Enregistrez votre produit pour recevoir les éléments suivantes:

- * Détails sur les nouvelles tendances - un aperçu sur les nouveautés
- * Sondages - avoir une voix au sein de notre communauté
- * Offres exclusives et codes promo
- * Service de pièces de rechange rapide et facile

Pour enregistrer votre produit, visitez systembuild.com

5 Étoiles

Visitez le site Web de votre détaillant local, évaluez votre produit acheté et laissez-nous quelques commentaires !

Nous tenons à offrir un grand "Merci" à tous nos clients pour avoir pris le temps d'assembler ce produit "Systembuild", et de nous donner vos commentaires précieux.

Merci